

- литературы, т. V, Тбилиси, 1985, стр. 37, 46. Թամար թագուհու կեանքը, Վրացական պատմական գրականության յուշարձանները, հ. 5, Թբիլիսի 1985, էջ 37, 46 (ոտեբերգ):
- 27 Վրաց ժամանակագրություն /1207-1318/, թարգմանությունը հին վրացերենից Պ. Մուրադեանի, Ե., 1971, էջ 66, 73:
- 28 Ե. Լալայեանը 19-րդ դ. վերջին ակամատես է եղել այդ ժամանակաշրջանին վերաբերող բազմաթիվ խաչքարերի (Լալայեան Ե., Երկեր, հ. 1, Եր., 1983, էջ 55): Դրանց մի մասն ուսումնասիրում է Մամուլե Կարապետեանի կողմից, (Կարապետեան Ա., Ջուախքի խաչքարերը, Ե. 1995): Ծունդայում, Թմկաբերդում եւ այլուր յայտնաբերուած XIV-XV դարերի հայերէն արձանագրութիւններ ունեցող խաչքարերի մասին աշխատութիւններ ունի նաեւ վրաց-պատմաբան Լ. Դաւիթանիձէն (տե՛ս Արտանուշի, ամսագիր, Թբիլիսի, 1998, թիւ 7, էջ 19, 58 (վրացերէն):
- 29 Էփրիկեան Ա., Պատկերագարդ բնաշխարհիկ բառարան, հ. Ա, Վենետիկ, 1902, էջ 62:
- 30 Գուրջիստանի (Վրաստանի) վիլայեթի մեծ հարկացուցակը, գիրք 2, Թբիլիսի, 1941, էջ 191-243, 275-278 (վրացերէն):
- 31 Վրաստանում Հայաստանի անմիջական օժանդակութեամբ քրիստոնէութեան տարածումից յետոյ վրաց եկեղեցին ընկաւ հայ առաքելական եկեղեցու ազդեցության տակ եւ փաստորէն կազ-

- մեց նրա մի ճիւղը: Սակայն 607-608 թթ. վրաց կաթողիկոս Կիրիոն Սկուտրիեցին, քաղաքական նկատառումներով հասաւ հայ-վրացական եկեղեցական պառակտմանը եւ նախընտրեց յունարանությունը: Ջուախքի հայերը մնացին առաքելական եկեղեցու ենթակայութեան տակ եւ միատրուեցին զաւտի Ջրէսկ հոգեւոր կենտրոնի /այժմ՝ Ջրէս գիւղ/ շուրջը: Վրաց Բագրատունիների հզօրացման շրջանում վրացական եկեղեցին պարտադրեց Սամցխէի, Ջուախքի եւ պատմական Տայքի հայերի մի մասին ընդունելու քաղկեդոնականութիւն: 17-րդ դ. փեղինակ Յակոբ Կարնեցու վկայութեամբ վերջիններս «ազգաւ եւ կրօնին վրացի (էին - Ա. Մ.)», բայց հայի լեզուա խօսէին» (Մանր ժամանակագրութիւններ, հ. Բ, Ե., 1956, էջ 554):
- 32 Վրաց պատմաբաններն ու ներկայիս քաղաքական գործիչներն այդ տերմինի մէջ էթնիկական իմաստ են դնում՝ փորձելով մեխանիզմներին ներկայացնել իբր զուտ վրացիներ:
- 33 Քարթլիս Տխովրեբա (Քարթլի տարեգրութիւնը), հ. 4, Թբիլիսի, 1973, էջ 669-670 (վրացերէն):
- 34 Աբրահամ Կրետացի, Պատմութիւն, Ե., 1973, էջ 67:
- 35 Ինճիճեան Ղ., Աշխարհագրութիւն չորից մասանց աշխարհի, հ. Ա, Վենետիկ, 1806, էջ 124-127:

ԿԼՈՐ, ՈՒՂՂԱՆԿԻՒՆ, ԵՌԱՆԿԻՒՆԻ ՅՕՐԻՆՈՒԱԾՔՆԵՐԸ
ԵՒ ՔԱՌԱԿՈՂՄ ՈՒ ԵՌԱԲԱԺԱՆ ՀԱՄԱԿԱՐԳԵՐԸ
ՀԱՅ ԾԱՐՏԱՐԱՊԵՏՈՒԹԻՒՆՈՒՄ

Աշոտ Հայկազուն Գրիգորեան

Ճարտարապետական իւրաքանչիւր յօրինուածք իր կառուցութեամբ յինքնուրուի է յատկազօծային եւ քում ընդգրկում է յատկազօծային եւ ծաւալատարածական միասնութիւնը, որով պայմանաւորուած է յօրինուածքի տիպ-տեսակը: Այն փոփոխուած է պատմական ժամանակաշրջանում՝ իր վրա կրելով օրուայ թելադրանք-գործօնների հետքը, միաժամանակ պահպանելով նահատեղ շատ տարրեր եւ յօրինուածք-խաստեղ շատ տարրեր եւ յօրինուածքներ: Ակնյայտ է նաեւ, որ հայ մշակոյթի ընդհանուր պատմութիւնը առկայուած է հազարաւոր պատմական, հնագիտական, գրաւոր եւ նիւթեղէն վաւերագրերով, որոնք մէկ աւելորդ անգամ հաստատում են մարդու որպէս բանական էակի մտածողութեան, բնափիլիսոփայութեան, մտաւոր եւ մշակութային գործունէութեան եւ մասնաւորապէս, ճարտարապետութեան փոխպայմանաւորութիւնը:

Ճարտարապետական յօրինուածքային հայեցակէտերը (բնակելի եւ թէ պաշտամունքային կառոյցների) կապուած են մարդ-տիեզերք-շրջակայ աշխարհ բնափիլիսոփայական հասկացութիւնների հետ: Մ. Էլիադէն գրում է. «Տիեզերակազմութիւնն ամէն մի կառոյցի եւ շինութեան նախօրինակ մանրակերտն է»: 1 Հետեւաբար ճարտարապետական յօրինուածքային նախատիպեր հանդիսացող կլոր եւ շրջանակաւոր (բնակելի տուն-«գլխատուն», եկեղեցի, տաճար եւ այլն) յատկազօծային յօրինուածքների² ձեւաբանական հիմքում պէտք է փնտրել մարդ-տիեզերք հասկացութիւններից

բխող մօտեցումներ: Մարդու մարմնի եւ կենդանաշրջանի համապատասխանութիւնը գալիս է շատ հնուց: 3 Եւ ընդհանրապէս մարդը համարուել է փոքր աշխարհ, պէս մարդը համարուել է փոքր աշխարհ, իսկ տիեզերքը՝ մեծ (Դեմոկրիտ, Դաւիթ Անյաղթ): Այս միտքն է հաստատուած նաեւ Յովհաննէս Երզնկացին. «Երեւելի արարածքս մեծ աշխարհ ասի, եւ մարդ՝ փոքր աշխարհ»⁴:

«Մարդ փոքր աշխարհի» բնակատեղին երկիր մոլորակն է: Այստեղ կողմնորոշուելու ամենապարզ եւ բնական ձեւը մարդը գտել է երկիր-բնակատեղիի քառակողմ բաժանումով (դէպի արեւ, արեւաձագ, հետադարձ՝ արեւելք դիմային կողմնորոշումով): Այդ են վկայում Հայկական լեռնաշխարհում սփռուած ժայռապատկերների (օրինակ՝ Գեղամայ, Սիւնաց լեռներ, Արագած եւ այլն) կլոր, քառակուսի եւ կլորի մէջ ներգծուած քառակուսի, կամ խաչ (քառաթեւ), կամ կլորի մէջ ներգծուած խաչը պատկերող խումբը, որտեղ ամփոփուած են արեւ-տիեզերք, երկիր, երկիր-աշխարհի չորս կողմեր (հետադարձ արեւելք-արեւմուտք, հիւսիս-հարաւ), չորս կէտ (համաստեղութիւն), չորս մարդ (օրինակ՝ այն պատկերը, որտեղ երկիր մոլորակը պատկերուած է կլոր օղակով, որի մէջ ներգծուած է քառաթեւ հաւասարակողմ խաչը, ըստ շրջանազծի երկու փոխուղղահայեաց տրամագծերի եւ ամէն մի խաչաթեւերի եւ շրջանազծի հատման կէտում «կանգնած» չորս մարդու պատկերներ հիերոգլիֆներ⁵) (տե՛ս պատկեր 1):

Այս հիերոգլիֆ պատկերներում բացայայտ է մարդ-երկիր-տիեզերք կամ տիեզերք եւ երկիր կապը, որից հետեւում է, որ քառաբաժան համակարգը օգտագործում է թէ՛ երկրի եւ թէ՛ տիեզերքի մեկնաբանման համակարգային ընթացքում: Կողմնորոշիչ ելակէտային մտածողութիւնում քառաբաժան համակարգը կիրառելի է թէ՛ քառակուսի եւ թէ՛ շրջանաձեւ երկրաչափական յօրինուածքներում, որոնք, ինչպէս նշուեց, հանդիսանում են բնակելի եւ պաշտամունքային միջավայրերի յատկառօժային նախատիպերը:

Արմէն Զարեանը գրում է. «Հնագոյն դարաշրջաններից սկսած «տիեզերական խաչը» դիտուել է որպէս քաղաքաշինական սկզբունք, եւ քառակուսի, եւ շրջանաձեւ հողատարածութիւնները չորս հատուածների բաժանելու միջոց»: Եթէ հաշուի առնենք այն հանգամանքը, որ «գլխատուն» տարբերակը իր ուղղանկիւն յօրինուածքով «ուղղուած» է դէպի արեւելք եւ հիմնականում բնակելի տարածքի մուտքը հարաւից է, ապա կարելի է հետեւել, որ այս համակարգը իր յատկառօժային եւ ծաւալատարածական յօրինուածքում քառակողմ բաժանում եւ եռամաս կամ եռաշերտ բաժանում ունի: «Գլխատան» որոշ տարատեսակների հազարաչէն ծածկը, կրող չորս սիւնների վրայ է կառուցուած (մնացած տեսակներինը կրող են պատերը), եւ յօրինուածքի կենտրոնում, յատակում թոնիրն է (տան օջախը, կրակ-արեւը), իսկ վերելում երդիկը (տան, արեւի-լոյսի մուտքը, երկինք տիեզերքի հետ կապող անցումային յօրինուածքը): Թոնիր-երդիկ կապը, փաստօրէն տան յօրինուածքի ուղղահայաց առանցքն է, որը ինչպէս վերելում ասուեց յենուած է եռաբաժան (եռամաս)

սկզբունքի վրայ: Այստեղ տան յատակը (հիմքը) եռաշերտի առաջին բաժանումն (մասն) է (որոշ պատկերացումներով՝ անդրշիրմեան կեանք, հանդերձեալ աշխարհ, եւ այլն), երկրորդ բաժանումը տան «մարմինն» է, երկրային աշխարհը, հատուածը, ուր ընթանում է մարդ արարածի երկրային կեանքն ու գործունէութիւնը, երրորդ հատուածը դա բնակելի միջավայրի վերին սահմանն է տանիք, ձեռնապարկ, հազարաչէն ծածկ, առաստաղ (առ-աստղ, դէպի աստղ-տիեզերք, երկինք): Տեղին է նշել, որ սիւն՝ կենաց ծառ, գաւազան յօրինուածքները, նոյնպէս եռամաս բաժանման սկզբունքով են յօրինուած եւ ինչպէս հետագայում կը տեսնենք նաեւ պաշտամունքային եւ այլ կառոյցները: «Գլխատուն» յօրինուածքի մասին խօսելիս չպէտք է մոռանալ նաեւ Գեղամայ լեռների այն հիերոգլիֆ պատկերներն, ուր նախամօր պատկերի ուղղանկիւն հատուածի ներսում (որովայնում) կամ մեր տարբերակում վերելի (առաջին) խորհրդանշային սահմանում (հատուածում) պատկերուած են առիւծին շրջապատող կէտիկներ, որը երկինք պատկերն է արեւի ամառային կերպարով (առիւծ) աստղազարդ երկնքի գիշերային դաշտով (տես պատկեր 2):

Վերն ասուածից հետեւում է, որ բնակելի տան յատկառօժային լուծումը, կլոր յատկառօժային լուծման տարբերակում, երկիր-տիեզերք-արեւ արական սկիզբ խորհրդանշանային մտածելաձեւերից է սերւում, իսկ ուղղանկիւն տարբերակում՝ նախաստեղծ մայր-աստուած, իգական սկիզբ, երկիր-տիեզերք-խորհրդանշային մտածելաձեւերից եւ իր հիմքում (հորիզոնական առանցք) ունի երկրի քառակողմ բաժանման համակարգը: Բնակելի միջավայրի ծաւալատարա-

ծական յօրինուածքը (ուղղահայաց առանցք) մարդ-երկիր-տիեզերք եռաշերտ-եռաբաժան համակարգի վրա յենուած ամբողջութիւն է:

Այսպիսով, հայկական բնակելի տան տիպաբանական ուսումնասիրութիւնը թոյլ է տալիս եզրակացնել, որ հայկական բնակելի միջավայրի ողջ համակարգը, մարդու որոշակի բնապաշտական, բնափիլիսոփայական պատկերացումների արդիւնքն է եւ հանդէս է գալիս, որպէս խորհրդանշիչ մեկնութիւնների կուռ համակարգ:

Այդ կուռ համակարգում որոշակիօրէն առանձնանում են արեւակենտրոն եւ արեւահայեաց (կլոր) եւ նախաստեղծ Մայր Աստուծոյ խորհրդանշական պատկերով (ուղղանկիւն) կերտուած բնակելի տների եւ պաշտամունքային կառոյցների տիպաբանական շարքերը: Նրանք սերուելով վաղ պատմական շրջաններից, պահպանելով իրենց խորհրդանշանային յօրինուածքային իմաստները (որոշ դէպքում ձեռք բերելով նոր իմաստներ) յարատեւել են պատմական ժամանակաշրջաններում, հասել քրիստոնէական շրջան եւ պահպանուել են նաեւ նոր շրջանում, հիմքը դառնալով քրիստոնէական շատ կառոյցների ճարտարապետական յօրինուածքային լուծումների: Այդ է վկայում 4-12-րդ եւ հետագայ դարերի բազմաթիւ յուշարձանների համեմատական վերլուծութիւնը:

Համեմատելով Ապարանի, Երերոյքի, Գառնիի, Ջրվէժի, Աշտարակի, Եղվարդի, Պտղնիի, Աւանի, Վաղարշապատի (Գայեանէ), Կարմրաւորի, Թալինի, Ամբերդի, Մարմաշէնի, Գեղարդի, Սաղմոսաբերդի, Մարմաշէնի, Գեղարդի, Սաղմոսաբերդի եւ այլ յուշարձանները՝ կարելի է հետեւեցնել.

ա. հետազօտուած բոլոր յուշարձանները

իրենց յատկառօժային յօրինուածքում, հիմնականում, պահպանում են արեւելք-արեւմուտք, հիւսիս-հարաւ ուղղուածութիւնը, այսինքն երկրի քառակողմ բաժանման-արեւահայեաց մօտեցումը:

բ. ծաւալատարածական յօրինուածքում (որը փաստօրէն կառոյցի ուղղահայեաց առանցքով է ամբողջանում) պահպանում են եռաշերտ, եռամաս բաժանման համակարգը:

1. Թմբուկ, վեղար, տանիք, խնձորակ, խաչ եւ այլն
2. գաւիթ, աղօթարան, սրահ, եկեղեցական գործառնական տարածքներ եւ այլն
3. հիմնատակ, հիմք, հարթակ, ցոկոլային շարք, պատուանդան եւ այլն

Հետաքրքիր է նշել, որ պաշտամունքային կառոյցների ծաւալատարածական համակարգը աւարտուում է «խնձոր» հանդիկով (խնձոր-երկիր-աշխարհ, նուս-երկիր-տիեզերք եւ այլն), որի վրա ագուցուած է քառաթեւ խաչը (խաչ-արեւցուած է քառաթեւ խաչը (խաչ-արեւցուած է քառաթեւ խաչը ոչ միայն յաւերժութիւն), որը ըստ մեզ ոչ միայն քրիստոնէական մեկնութեան), այլ (ըստ քրիստոնէական մեկնութեան), որը ըստ մեզ ոչ միայն քրիստոնէական մեկնութեան), այլ եռաշերտ համակարգի երկնային շերտի, տիեզերական երկնային բարձրագոյն կէտ-կեանքի սկիզբ եւ յարատեւման խթան-արեւի խորհրդանշիչը (Գեղամայ լեռների ժայռապատկերներում արեւի քառաթեւ խորհրդանշիչ պատկերները, Քա. 12-3 հազարամեակներ, մէկ տասնեակից աւելին են):

Պաշտամունքային կառոյցների յօրինուածքի թէ՛ ներսի եւ թէ՛ դրսի մակերեսներում բազմաթիւ են զարդարիկ կերտուածքներ, որոնց հիմքում նոյնպէս ընտուած են խորհրդանշանային մտաւորական ամենատարբեր դրսեւորումները: Օրինակ՝ Գառնիի, Աշտարակի, Էջմիածնի

եւ այլ յուշարձաններում կատարած դաշտային աշխատանքների ընթացքում հաւաքուած նիւթը թոյլ է տալիս եզրակացնել, որ պաշտամունքային կառոյցների արտաքին յորինուածքում հիւսիսային պատերը գրեթէ «անմշակ» են, այն դէպքում, երբ արեւելեանը, հարաւայինը եւ արեւմտեանը հարուստ են ամենատարբեր զարդամոտիւններով, որոնցում տեղ են գտել արեւ-խաչապատկերներ, երկինք-երկնակամար, յաւերժութիւն, թռչնապատկերներ, արուսեակներ եւ այլ բազմաթիւ խորհրդանշաններ, որոնք երկիր-երկինք-տիեզերք, մարդ-բնութիւն-յաւերժ, հաւատամք, կեանք եւ մահ եւ այլ բազմաթիւ հասկացութիւններ պատկերող խորհրդանշաններ են հանդիսանում: Օրինակ՝ արուսեակներ եւ երկնակամար, որպէս լուսամուտները (լուսամուտ-լոյսի մուտք, լոյս-արեւ) պսակող զարդարիկ յորինուածք. կամ պատերի արտաքին հատուածների խորշերի (հիմնականում արեւելեան եւ հարաւային) վերին պսակները-որպէս արեւածագը եւ արեւամուտը խորհրդանշող յորինուածքները եւ այլն: Նոյն կամ գրեթէ նոյն մօտեցումները կարելի է նկատել նաեւ մենասիւնների, խաչքարերի, որմնակարների, տարբեր յորինուածքների գունային լուծումներում եւ մանաւանդ բնակելի եւ պաշտամունքային միջավայրերի անբաժանելի մասը կազմող կենցաղավարման, ծէսերի եւ արարողութիւնների ժամանակ կիրառուող առարկաների յորինուածքներում (խեցեղէն, գործուածք, կահոյք, սպասք, հանդերձանք եւ այլն):

Հետաքրքրականն այն է, որ երկրի քառակողմ բաժանման սկզբունքը ընկած է նաեւ քաղաքաշինական յորինուածքների հիմքում: Սակայն ոչ միայն քառակողմ բաժանման սկզբունքը, շրջանակով

ներգծուած խաչով հիերոգլիֆը եզրիպատարների համար ունեցել է քաղաքի իմաստը, ընդհանրացուած ձեւով՝ խորհրդանշել է Նեղոսի երկիրը: Լաւեդանի մեկնաբանութեամբ⁷, շրջանակը պատկերում է ովկիանոսը, իսկ խաչը՝ Նեղոսի եւ արեւի ընթացքների իրար հատող ուղղութիւնների առանցքները:

Հայաստանում նման հիերոգլիֆ պատկերները աւելի հին շրջանի են պատկանում եւ մեր կարծիքով նախ պատկերում են արեւը, ապա արեւի յարատեւ շարժումը, արական սկիզբը, երկնային ուժը, յաւերժութիւնը եւ այլն: Շատ են նաեւ շրջանակ-ներգծուած քառակուսիով պատկերները (Գեղամայ լեռներ եւ այլն): Նման պատկերներ կան նաեւ Հայաստանից դուրս: Պլուտարքոսի համաձայն, Հռոմուլոսեան Հռոմն ունէր «շուրջ բոլոր» պարագիծ, մինչդեռ Դիոնիսիոսի համար՝ «քառակուսի»⁸: Ակնյայտ է, որ թէ՛ կլոր, թէ՛ քառակուսի լուծումները նոյն արեւակենտրոն եւ քառաբաժան համակարգի սահմաններում են: Հետաքրքիր է այս առումով Անանիա Շիրակացու հետեւեալ միտքը. «Երկիրն ամբողջութեամբ կառուցուած է երկնքի մէջտեղում»⁹: Վերը նկարագրուած շրջանակը ներգծուած քառակուսիով հիերոգլիֆը, կարծում ենք, այս գաղափարախօսութեան նախաձեւերից մէկը պէտք է լինի, որտեղ շրջանակը՝ երկինք-տիեզերք-արեւ-արական սկիզբ, իսկ ներգծուած քառակուսին՝ («մէջտեղում») երկիր-իգական սկիզբ խորհրդանշական պատկերացումների կրողներն են:

Հայկական բարձրավանդակում գտնուող բազմաթիւ յուշարձաններ հաստատում են այս միտքը: Ըստ Ա. Զարեանի ուրարտական (Վանի թագաւորութեան Ա. Հ.), «Ալթին-թեփէ» տաճար յուշարձանը,

նր, որն ունի քառակուսի յատակագիծ, կողերում արտաքին քառանկիւնի խորշեր, ուղղուած հորիզոնի չորս կողմերը եւ որի առանցքները խաչաձեւ են, ըստ ուրարտական մտքի, պատկերում են քաղաք իմաստը (յիշենք եզրիպատկանը եւ այլն): Թալինի մեծ եկեղեցու չորս մոյթերով ընդգծուած քառակուսի հատուածի յատակում քարէ սալիկներով երեսապատուած յորինուածքը, կենտրոնից ճառագայթաձեւ դէպի երկրի կողմերը ձգուող նկարուածք է, որը վերջ է վերջոյ ներկայացնում է քառակուսու մէջ ներգծուած շրջանակ, երկրի չորս կողմերը ուղղուած խաչաթեւերով: Աշտարակի քաղաքաշինական յորինուածքի հիմքում ընկած է Կարմրաւոր-Միրանաւոր, Մարինէ, Նորաբաց եկեղեցի առանցքները նոյնպէս խաչապատկեր, արեւահայեաց կողմնորոշումով դէպի երկիր հորիզոնի կողմերը, այս առանցքները «խախտում» է Քասախի հունը իր կիրճով: Տարածքի արեւահայեաց հատուածը զբաղեցնում է բնակելի թաղամասերը, իսկ բնակավայրի հասարակական կենտրոնը, կամուրջը, գերեզմանոցը նոյնպէս բնափիլիսոփայական այս կամ այն խորհրդանշանային համակարգում են: Նման օրինակի ենք հանդիպում նաեւ Բանանցի (Արցախ) քաղաքաշինական յորինուածքում, շատ բնակավայրերի պաշտպանական համալիրներում (Անի, Տիգրանակերտ, Վաղարշապատ, Էրեբունի եւ այլն):

Բնակելի, պաշտամունքային, քաղաքաշինական յորինուածքների, վերը նշուած մեկնութիւններն ու օրինակները թոյլ են տալիս եզրայանգելու.

Հայկական լեռնաշխարհի տեղաբնիկների բնափիլիսոփայութեան համակարգում որոշակի մաս են կազմում երկիր մոլորակի, տիեզերքի, կոնկրետ բնակավայրի, տիեզերքի, կոնկրետ բնակավայրի, տեղի ճանաչողական, մեկնաբանման, հաստատման, մտաբանման գործընթացում խորհրդանշանային մեկնութիւնները, որոնք իրենց ամենատարբեր դրսեւորումներն են գտել մարդկային գործունէութեան բոլոր ոլորտներում, այդ թւում եւ ճարտարապետութիւնում:

Խորհրդանշանային մեկնութիւնների ամենավաղ օրինակները Գեղամայ, Սիւնեաց, Արագածի եւ Հայկական լեռնաշխարհի այլ ժայռապատկերային յորինուածքներ են, որոնք ուղղակի կամ անուղղակի արտացոլում են բնակելի, պաշտամունքային, քաղաքաշինական, փոքր ձեւերի եւ այլ կառոյցների նախնական յատակագծային, ծաւալատարածական լուծումներում:

Ճարտարապետական յորինուածքներում, որպէս ելակէտային մօտեցում (կող) ընդունուել են աշխարհի քառակողմ բաժանման (ըստ հորիզոնականի) եւ աշխարհի եռաշերտ բաժանման (ըստ ուղղահայեացի) սկզբունքները: Խորհրդանշանային տարբեր ըմբռնումներ, դրանց դրսեւորման զանազան ձեւեր շարունակաբար փոփոխուել են, վերաիմաստաւորուել, անցել մէկ մշակութային շերտից միւսը, շատ դէպքերում պահպանելով (յաճախ ոչ ուղղակի) իրենց նախնական իմաստներն ու ձեւերը:

Խորհրդանշանային մօտեցումները երբէք չեն բացառել յորինուածքի, կառոյցի ֆունկցիոնալ, կոնստրուկտիւ, սոցիալական, բնակլիմայական, տնտեսական, շինանիւթի եւ այլ ճարտարապետութեան ձեւագոյացման գործընթացի վրայ ազդող, պայմանաւորող կարեւոր գործոնների առկայութիւնը:

Խորհրդանշանային մտածելաձեւի տարբեր դրսեւորումները ուղղակիօրէն ազդել են այս կամ այն կառոյց յորինուածքի տիպաբանական տեսակի

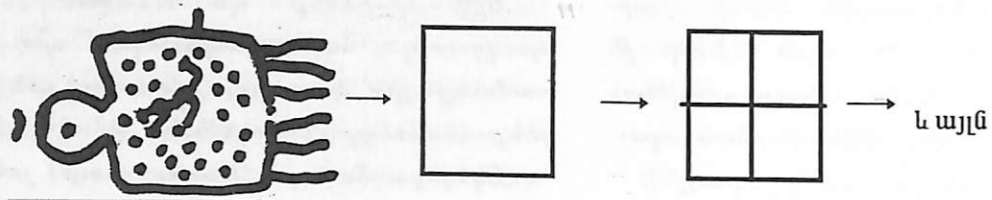

ԱՐ-ը այս դեպքում ԲԱՆ համակարգի 2 եւ 3 շերտերի բաժանարարն է: Իսկ 2 եւ 1 շերտերի բաժանարարը կլոր¹³, ուղղանկիւն եւ եռանկիւնի պատկերանշաններն են:

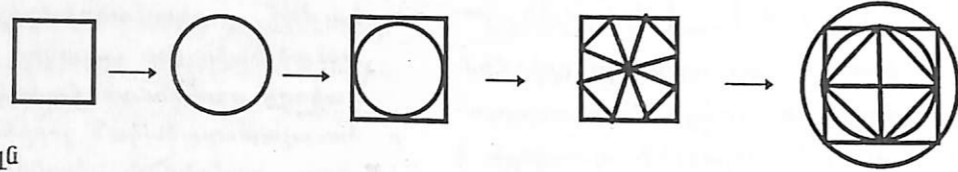

և այլն

ԲԱՆ-ի 1-ին շերտի պատկերանշանը հետեւաբար լինելու են կլորը եւ եռանկիւնին (իրենց բուրգ, կոն եւ այլ տարբերակով)

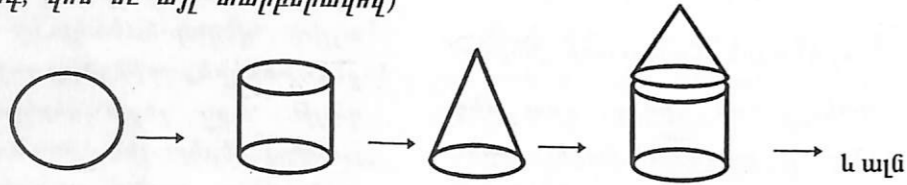

և այլն

ԲԱՆ-ի 3-րդ շերտի պատկերանշանը պէտք է լինի անդրաշխարհ-օձ-վիշապ-աստիճան-պատուանդան համակարգում՝ աստիճանաձև:

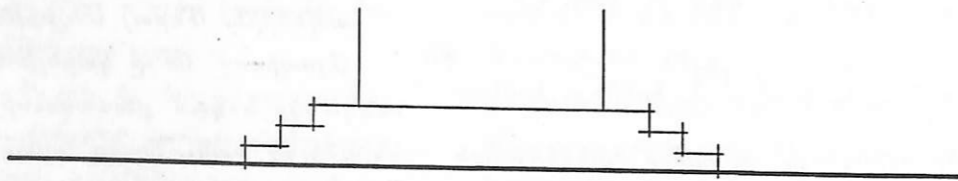

Այստեղից եկեղեցու պայմանական յորինուածքը կարելի է ներկայացնել այս կերպ

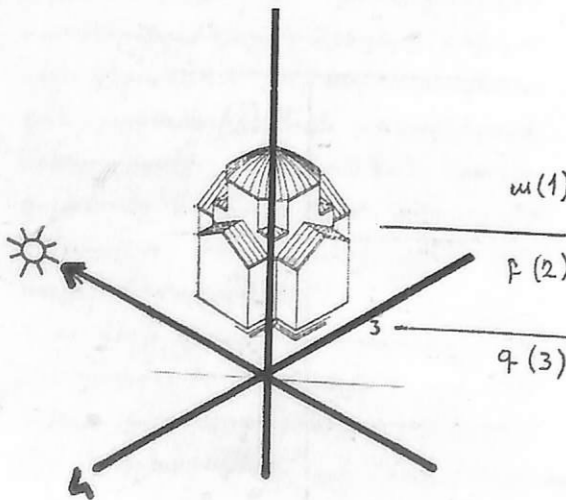

ա(1)
բ(2)
գ(3)

Ամփոփելով վերը ասուածը, նկատենք, որ ճարտարապետական յորինուածքի «ընթերցման» նման մօտեցումը անկասկած պէտք է զուգահեռուի հայ մշակոյթի բոլոր ոլորտների զուգահեռ համեմատական վերլուծութեան եւ ուսումնասիրութեան հետ, որը միշտ փոխլրացման եզրեր կ'ունենայ հայ ժողովրդի պատմութեան, հայկական լեռնաշխարհին եւ յարակից շրջաններին վերաբերող ուսումնասիրութիւնների համալիրում:

ԾԱՆՕԹԱԳՐՈՒԹԻՒՆՆԵՐ

- 1 Ա. Ջարեան, Ակնարկներ հիմ եւ միջնադարեան Հայաստանի քաղաքաշինութեան պատմութեան, Երեւան, 1986, էջ 147:
- 2 Ա. Գրիգորեան, Իմ տունը բնութեան մասնիկն է, «Կուլտուր-լուսատրական աշխատանք» ամսագիր, թիւ 6, 1986, էջ 21:
- 3 Բ. Ե. Թումանեան, Աստղագիտական բնոյթի բոլորակներ (տես՝ «Բնագիտութեան եւ տեխնիկայի պատմութիւնը Հայաստանում»), Երեւան, 1976, հատոր 6, էջ 113:
- 4 Յովհաննէս Երզնկացի, Մատենադարան, ձեռ. 6670, էջ 106ա:
- 5 Ըստ Սուրեն Պետրոսեանի չափագրութեան, Գեղամայ լեռներ, տես նաեւ Յ. Մարտիրոսեան. Գեղամայ լեռների ժայռապատկերները, ՀՍՍՀ ԳԱ. հրատ., 1981թ., Յ. Մարտիրոսեան, Գիտութիւնը սկսում է նախնադարում, Երեւան, 1987թ. եւ այլն:
- 6 Այս առիթով Յ. Սիմոնեանն էլ գտնում է, որ իւրաքանչիւր ձեւ, տիպ, զարդանախշի յորինուածք, ոչ թէ կամայական է, այլ պարտադրուած եւ համայնքի կողմից ամրագրուած պատկերացումների արտացոլումն է, աւանդական թեմաների վերարտադրումը:
- 7 Lavedan Collective d'auteurs, Symbolisme cosmique et monuments religieux, Paris, 1963.
- 8 Ա. Ջարեան, Ակնարկներ հիմ եւ միջնադարեան Հայաստանի քաղաքաշինութեան պատմութեան, Ե, 1986, էջ 146-147:
- 9 Ա. Օիրակացի, Մատենագրութիւն, Երեւան, 1979, էջ 71:
- 10 Ա. Գրիգորեան, Կլոր, ուղղանկիւն եւ եռանկիւնի ձեւերի կիրառումը հայ ճարտարապետութիւնում, հայ արուեստին նուիրուած 8-րդ գիտ. կոնֆերանսի զեկուցման թեզիսներ, Երեւան, 1997, էջ 11-12:
- 11 Հարկ է նշել, որ ժամանակի մէջ փոփոխում են արական իգական պատկերային նշանները, սակայն խորհրդանշային համակարգում դա էական դեր չի խաղում:
- 12 Աստծուն, երկնային ուժերին թագաւոր եւ այլն ձօնուած կառոյցները կլոր յատակագծային լուծումներ ունեն (Ջուարթոնց, Գազկաշէն եւ այլն):
- 13 Կլոր, ուղղանկիւն եւ եռանկիւնի յորինուածքների մասին տարբեր մեկնութիւններ կան, տես՝ Рудольф Кох. Книга символов, М., 1995, Джеймс Холл, Словарь сюжетов и символов в искусстве, М. 1966, եւ այլն: Խնդիրը նրանում է, որ շատ ուսումնասիրողներ ծանօթ չեն Հայկական լեռնաշխարհի ժայռապատկերներին, թէկուզ այն պարզ պատճառով, որ դրանք մեզանում ըստ պատշաճի ուսումնասիրուած չեն, չկան օտարալեզու հրատարակումներ: Չնայած այս ամենին, հայաստանեան ժայռապատկերների խորհրդանշան հիերոգլիֆների առաջնային լինելը, կասկած չի յարուցում:

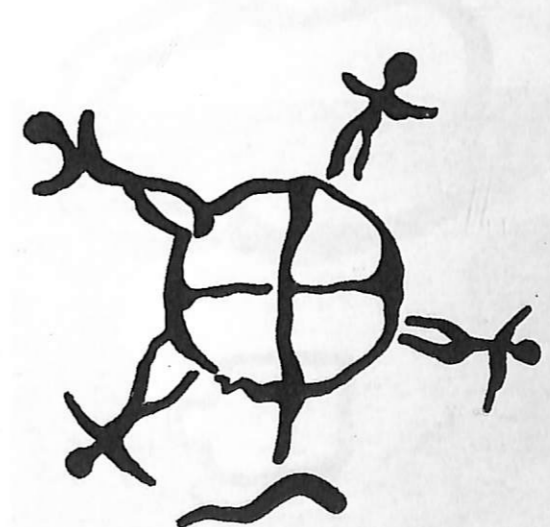

պատկեր 1

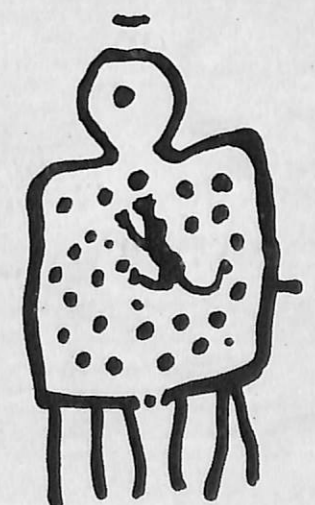

պատկեր 2

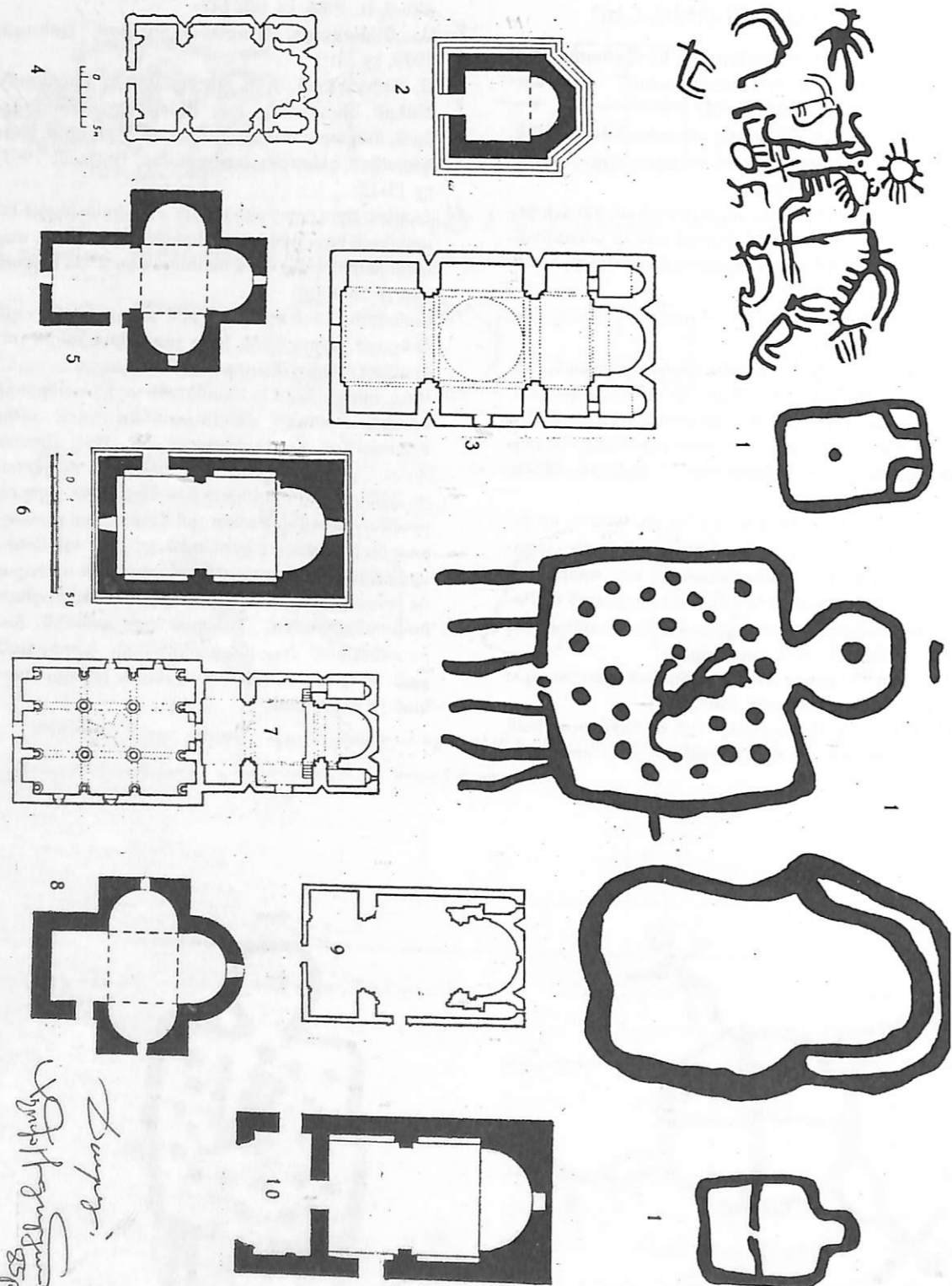

պատկեր 7 նախաստեղծ մայր աստուած-ուղղանկյին-քառակուսի-պաշտամունքային համեմատական շատակագծային յօրինումաճրճեր

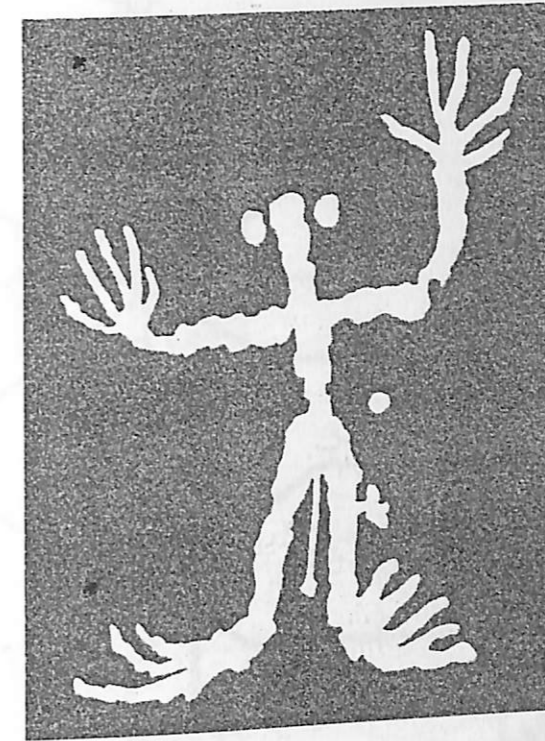

և այլն

ճկար 8 Արեւ-աստղ-երկինք-տիեզերք-աստուած-արական սկիզբ-շաւերժ

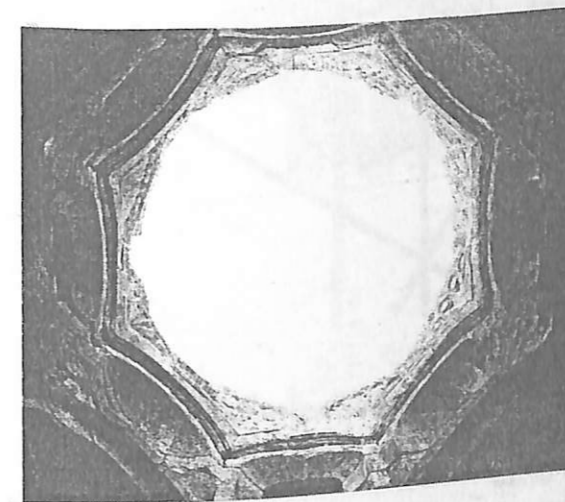

ճկար 9 Առաստաղ-(առ-աստղ)-երկիր-երկինք-անցումային կապ

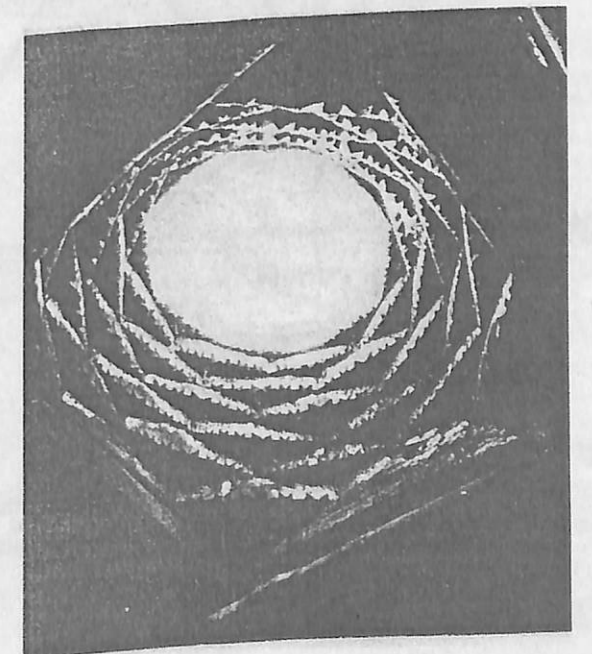

ճկար 10 Առաստաղ-(առ-աստղ)-երկիր-երկինք-անցումային կապ

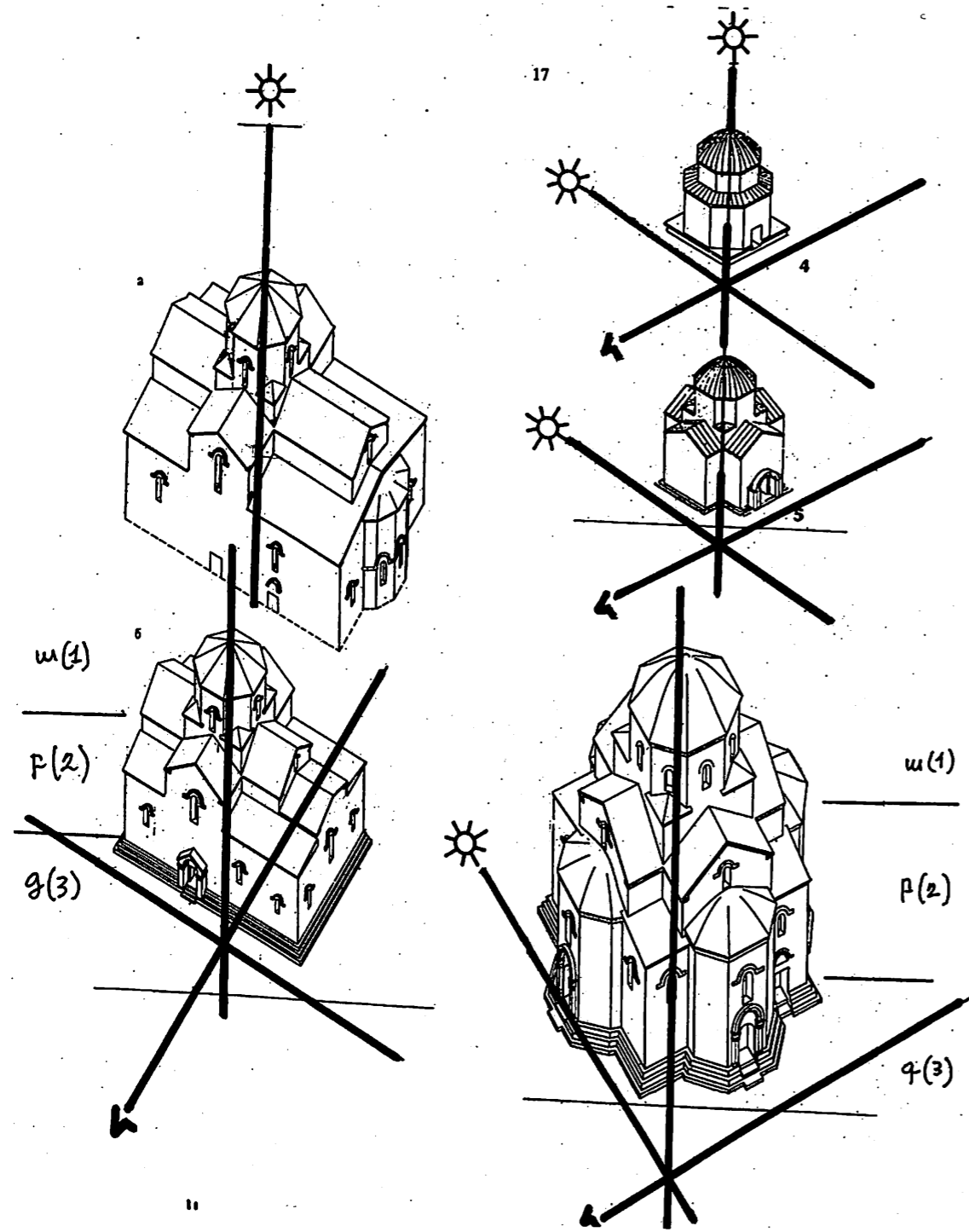

Ոկար 11 Երկրի քառակողմ եւ եռաշերտ բաժանման համակարգերը պաշտամունքային կառույցների յատակագծային եւ ծաւալատարածական յօրինուածքներում

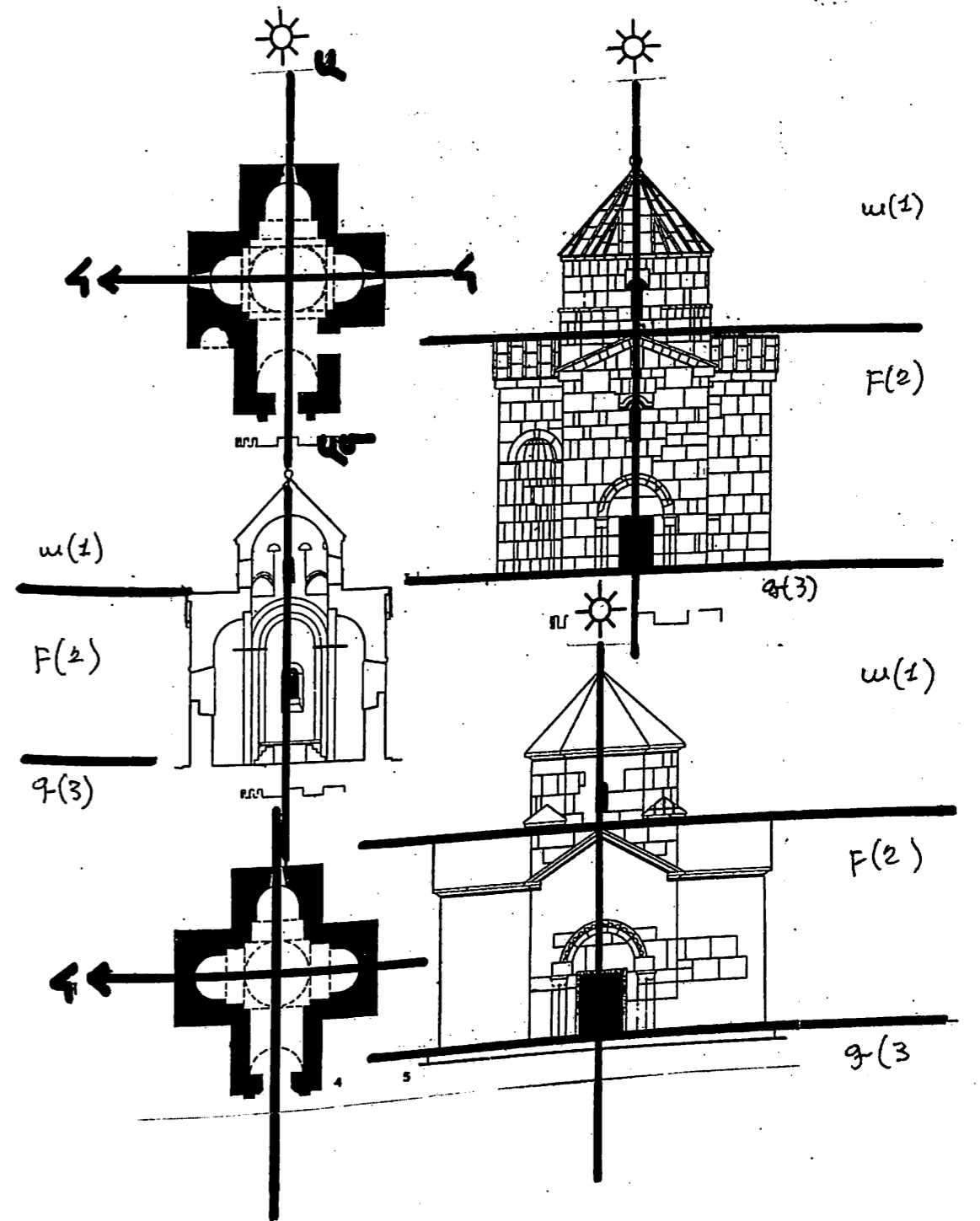

Ոկար 12 Երկրի քառակողմ եւ եռաշերտ բաժանման համակարգերը պաշտամունքային կառույցների յատակագծային եւ ծաւալատարածական յօրինուածքներում